

# Разъяснения по параметрам типовых таблиц, в соответствии с VDI2198

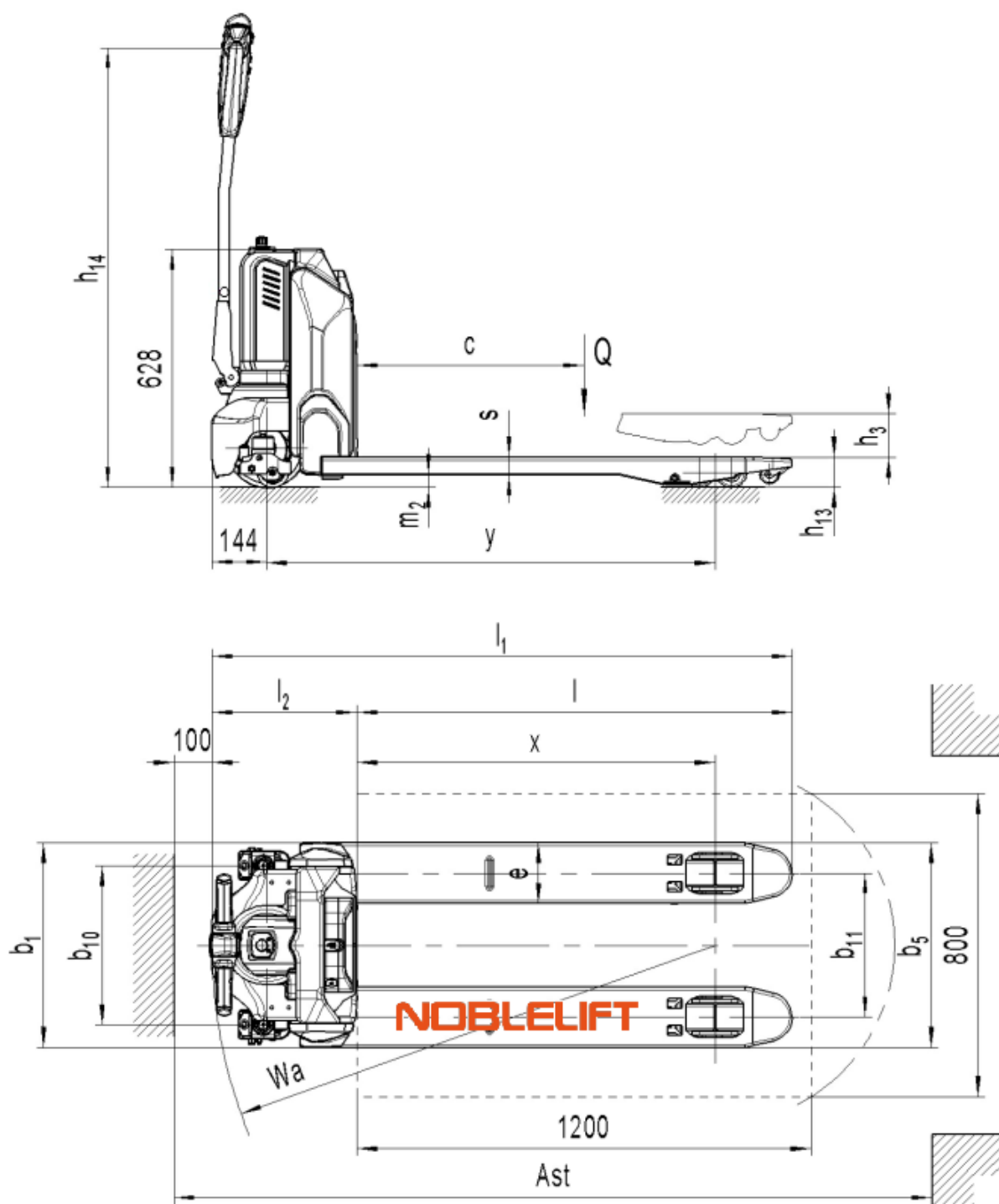

При выборе любой грузоподъемной складской техники одним из основных процессов является изучение и верификация таблиц с основными техническими характеристиками. В мире складского оборудования технические параметры упорядочены в стандарте VDI2198, таблицы с перечнем технических параметров доступны у любого производителя и, благодаря этому, технику можно быть легко сравнить, а также можно понять, сможет ли оборудование работать в заданных условиях.

Стандарт VDI2198 содержит типовые таблицы для грузоподъемного оборудования разного типа. Таблицы разделены на типовые группы параметров, рассмотрим данные группы ниже:

**Distinguishing mark** - раздел с самыми базовыми и основными параметрами, с которых и начинается подбор техники. Параметры включают в себя указание модели, тип используемого источника питания, тип техники (поводковая, с платформой, со стоящим или сидящим оператором), грузоподъемность, центр загрузки, расстояние от оси роликов до фронтальной поверхности вил и размер колесной базы.

В данной группе, помимо очевидных параметров, стоит уделить внимание менее очевидным, однако, не менее важным параметрам:

- Центр загрузки (load center distance, C mm) - данный параметр означает, как далеко центр тяжести вашего груза может располагаться от фронтальной поверхности вил. Типичным параметром для европаллет является значение 600 мм - половина длины стандартного поддона. Однако, значение справедливо только в том случае, если поддон загружен равномерно. Если центр загрузки увеличивается (поддон имеет длину более 1200 мм или неравномерная загрузка, то фактическая грузоподъемность техники снижается для обеспечения устойчивости техники и безопасности операций.
- Расстояние от оси роликов до фронтальной поверхности вил (Load distance, center of drive axle to fork, X mm) - данный параметр напрямую влияет на характеристики маневренности и устойчивости оборудования (чем он меньше, тем меньше радиус разворота, однако для некоторой техники, например, штабелеров, уменьшение снижает устойчивость). С другой стороны, для самоходных тележек, данный параметр очень важен, если вы работаете с нестандартными поддонами или поддонами закрытого типа, т.к. в этом случае при неподходящих размерах оборудование может повредить тару.

**Группа параметров массы и распределения нагрузки по осям (Weight)** - учитывайте данные параметры в отношении покрытия пола, на котором будет осуществляться эксплуатация оборудования. Следите за удельной нагрузкой на поверхность, если она лимитирована в вашем помещении.

Сервисная масса (Service weight, kg) - может быть указана с учетом аккумулятора или без него.

**Группа параметров, относящаяся размерам колес и шасси (Tyres, chassis)** – Обратите внимание на тип используемого материала покрытия колес, полиуретан (вулколан) предпочтительнее использовать на ровных и сухих полах, резина проявит себя лучше на мокрых покрытиях, однако и изнашиваться такие колеса будут быстрее. Выбор типа колес следует осуществлять принимая во внимание ваши условия эксплуатации, как правило, заменить колеса на необходимый тип не представляет больших трудностей.

- Размеры колес следует учитывать исходя из простых критериев - меньший диаметр и ширина будут изнашиваться быстрее. Большой диаметр позволяет легче преодолевать неровности пола.
- Колесная формула (Wheels, number front/rear) - позволяет вам понять, каким образом организована ходовая часть оборудования. Ведущие колеса сопровождаются индексом «х». На примере формулы 1х+1/4 для штабелера можно видеть, что перед нами оборудование с двигателем хода, расположенным сбоку, оснащенное одним боковым колесом и четырьмя подвижными роликами. Обратитесь к вашему партнеру для подбора рекомендуемой колесной формулы для ваших условий эксплуатации. Наличие стыков, неровностей, ширина вил, тип покрытия и внешние условия должны быть учтены при выборе оборудования. Для ровных сухих покрытий наиболее распространенными являются формулы 1х+1/2, 1х+1/4, 1х+2/4 для штабелеров и тележек, для ричтраков такой формулой будет 1х+2.

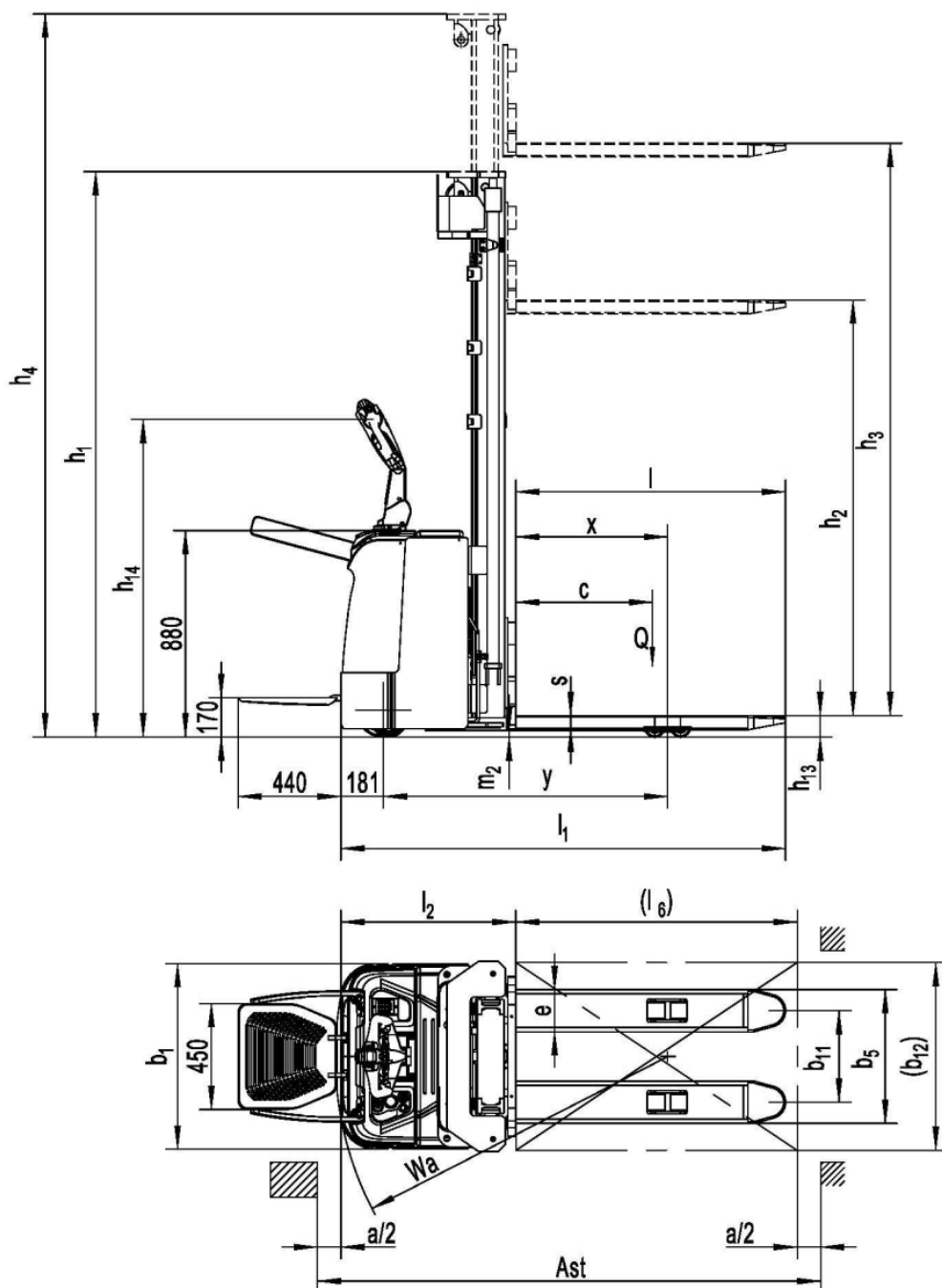

**Основные размеры (Dimensions)** - группа основных параметров, характеризующих габариты оборудования. Рекомендуем обращать внимание на следующие параметры с повышенным вниманием:

- Габарит мачты в сложенном состоянии (Lowered mast height,  $h_1$  mm) - обратите внимание на соответствие техники размерам ваших дверных проемов, ворот, пролетов и полок стеллажей.
- Величина свободного подъема (free lift height,  $h_2$  mm) - свободный подъем вил - величина подъема вил до уровня, когда не осуществляется раскладывание основных секций мачты. Функция особенно необходима, если вы работаете в помещениях с низкими потолками, в грузовиках, вагонах и т.п. Учитывайте наличие дополнительной решетки на вилах, выходящей за габариты мачты при максимальном подъеме - данная решетка будет уменьшать величину  $h_2$  (по определению относительно стандарта VDI2198).
- Высота подъема (Lift height,  $h_3$  mm) - основной параметр техники, обратите внимание, что согласно стандарту VDI2198 все параметры высот отсчитываются от нижнего положения вил (height lowered,  $h_{13}$  mm). Учитывайте при выборе техники

высоту полки стеллажей, рекомендуем, чтобы максимальная высота подъема техники была на 150-200 мм выше, чем высота полки, на которую вы планируете осуществлять погрузку.

- Высота поверхности вил в нижнем положении (Height lowered, h13 mm) - обращайте внимание на данный параметр, особенно если вы работаете с нестандартными поддонами.
- Максимальная габаритная высота (Extended mast height, h4 mm) - максимальная габаритная высота при полностью поднятых вилах, учитывайте размеры защитной решетки, т.к. как правило, данный размер указывается без решетки, если решетка является опциональной.
- Длина техники до фронта вил (length to face of forks, l2 mm) - данный параметр характеризует уровень компактности оборудования. Это то расстояние, которое вам необходимо добавить к длине поддона, если вилы полностью расположены под поддоном. Размер l2 напрямую влияет на маневренность техники. Для складов, не располагающих пространством и тесных помещений, чем меньше l2, тем лучше.
- Общая ширина (Overall width, b1 mm) - влияет на маневренность оборудования, для легкой техники и работы в стесненных условиях желательно, чтобы ширина оборудования была соизмерима или меньше, чем ширина поддона.
- Размеры вил (Fork dimensions, s/e/l mm), Ширину вил (b5 mm) - учитывайте данные параметры в отношении вашей тары и типа используемых поддонов. Как правило, разные производители имеют примерно одинаковые доступные параметры, рассчитанные на стандартную тару. Однако, данные параметры техники часто требуют изменений, если речь идет о работе с нестандартными поддонами и грузом. Обратитесь к поставщику для проверки возможности изготовления специальных версий.
- Клиренс в центре базы (Ground clearance, m2 mm) - данный параметр особенно важен, если техника работает на неровных полах или преодолевает рампы и препятствия, особенно если рампы являются короткими при значительных перепадах высот. В таком случае возможно что шасси техники будет касаться пола и техника не сможет нормально работать. Данный параметр менее важен для самоходных тележек, поскольку отсек АКБ как правило поднимается вместе с вилами, но более критичен для штабелеров. Если ваши условия работы не идеальны и перепады высот и рампы значительны - обратитесь к поставщику для проверки возможности изготовления специальных версий с функцией двойного подъема, позволяющей увеличить клиренс под мачтой.
- Ширина прохода с разными паллетами (Aisle width for pallets, Ast mm) - данный параметр отображает теоретическое расстояние между рядами штабелирования, в котором техника сможет осуществить погрузку в стеллаж и выгрузку из него под прямым углом относительно прохода. Параметр является расчетным, учитывает тип техники, радиус ее разворота (см. ниже влияние положения ведущего колеса на радиус разворота), параметры паллеты и груза, а также должен учитывать дополнительное расстояние безопасности 200 мм. Обратите внимание, что расстояние безопасности зачастую является средством манипуляции для уменьшения параметра Ast. Если располагаемая ширина прохода не обладает запасом и крайне близка к параметру рассматриваемой техники - рекомендуем уточнить, правильно ли рассчитан данный параметр и учтено ли расстояние безопасности в расчетах.
- Радиус разворота техники (Turning radius, Wa mm) - параметр, характеризующий маневренность оборудования. Также, как и Ast часто является предметом манипуляции. Данный параметр может отличаться при развороте в разных направлениях для техники, где приводной механизм смещен от осевой линии, а также существенно отличается для самоходных тележек при поднятых и опущенных вилах. Обращайте внимание на данный параметр и методы его учёта при сравнении разного оборудования, уточняйте, для какого состояния указаны значения. Параметр необходим для расчета размеров площадки для разворота оборудования.

**Производительность (Performance Data)** - группа параметров, показывающих насколько эффективно вы сможете обрабатывать ваш груз. Учитывает максимальные скорости движения, подъема и опускания, способность преодолевать уклоны и прочее. При рассмотрении данных параметров бóльшие параметры не всегда лучшие для разных применений, учитывайте особенности ваших рабочих зон, уровень операторов, безопасность и просматриваемость зон при поворотах. Скорость подъема и спуска вил, как правило, может настраиваться. Величина преодолеваемого уклона указывается в %, что более практично, чем применение уклона в градусах, поскольку высота перепада полов и длина ramпы может быть легко измерена и соответствующие вычисления легко произведены:  $H/L \times 100\%$ , где H - высота перепада уровня полов, L - длина располагаемой ramпы, измеренная по уровню пола (катет).

**Параметры двигателей (Electric- engine)** - группа данных параметров содержит информацию о типах используемых двигателей, обращайтесь внимание на пороговые значения, так при мощности двигателей движения более 4КВт требуется оформление Паспорта самоходной машины.

- Обратите внимание, что мощность электродвигателей указывается при определенных рейтингах S2 60 min, S3 4.5% и т.п (или режимах работы). Сравнивая значения мощности двигателей для разного оборудования, учитывайте значения рейтинга. В рамках данной статьи укажем, что чем ниже цифра рейтинга, тем выше стойкость двигателя к интенсивной работе. В пределах одного рейтинга, чем выше параметр, тем выше стойкость двигателя в интенсивной работе, в порядке уменьшения S1 > S2 60 min > S2 45 min > S3. S1 - продолжительный режим работы, S2 - кратковременный режим работы, S3 – периодический повторно-кратковременный режим работы электродвигателя.
- Ёмкость аккумуляторной батареи (Nominal capacity Ah) - может указываться в разных режимах, стандартным является рейтинг 5 часов, однако, для манипуляции данным параметром иногда указываются бóльшие значения емкости, полученные при разряде меньшими токами (например, рейтинг 20 часов), что вводит в заблуждение и значительно искажает картину.
- Потребление энергии/энергоэффективность (Energy consumption kWh/h) - параметр энергоэффективности, чем ниже, тем лучше. Однако, может быть измерен в соответствии с разными стандартами по стандартному циклу VDI или по EN16796. Сравнивая данные параметры, убедитесь, что данные указаны по одинаковым методикам.
- Прочие данные (Additional data) - дополнительные параметры, такие как уровень шума, ёмкость масляного бака, ёмкость топливного бака, количество оборотов рулевого колеса и прочее.

Остаточная грузоподъемность - параметр, который не указывается в таблицах с параметрами VDI2198, но является очень важным при подборе техники. Читайте соответствующую публикацию.